

OM 9100BL

KIT NETTOYAGE SIEGES INJECTEURS

INJECTOR SEAT
CLEANING KIT

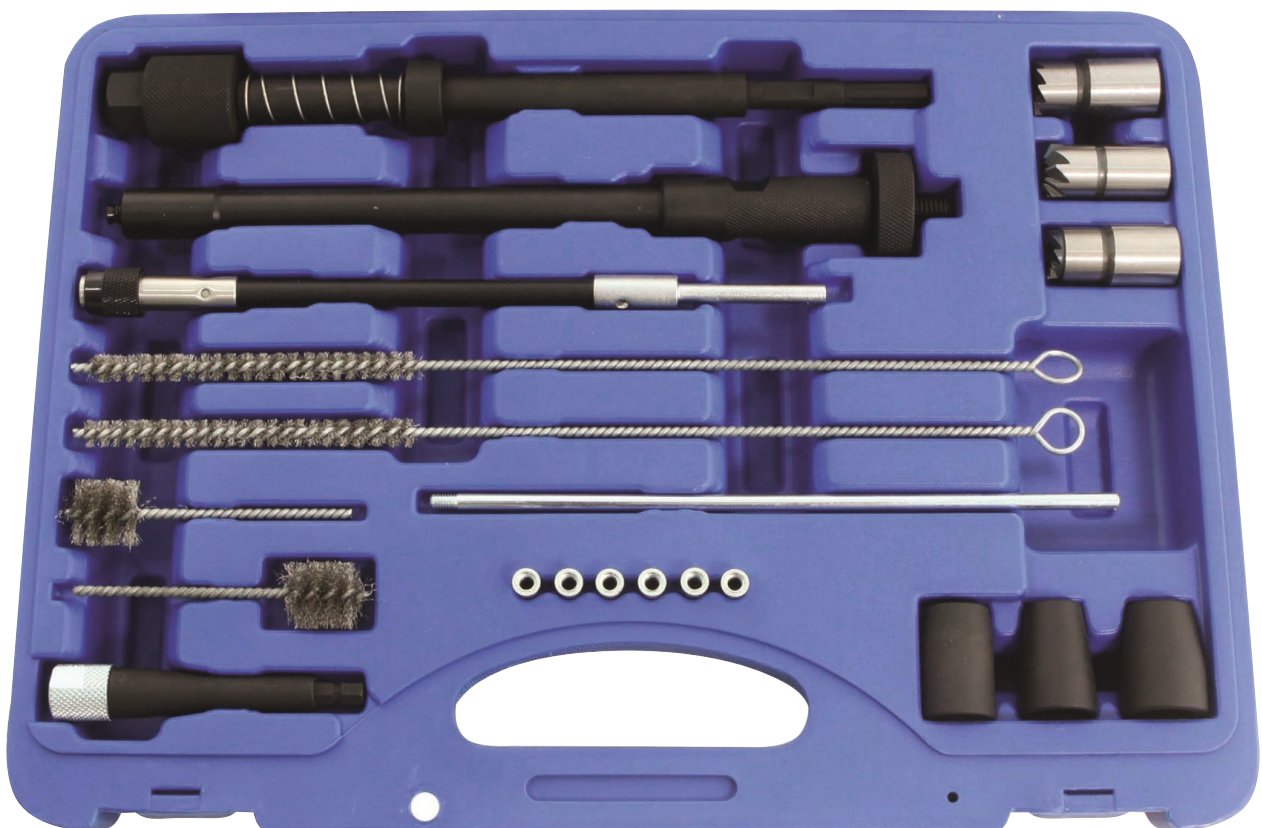

ATTENTION

Avant de retourner ce produit pour quelque raison qu'il soit (problème d'installation, consignes d'utilisation, panne, problème de fabrication...), merci de nous contacter.

Contact :

Vous pouvez nous joindre par mail à sav@clas.com ou bien au 04 79 72 92 80 ou encore vous rendre directement sur notre site clas.com

Si vous avez changé d'avis concernant votre achat, veuillez retourner ce produit avant d'essayer de l'installer.

WARNING

Before returning this product for any reason (installation problem, instructions for use, breakdown, manufacturing problem...), please contact us.

Contact :

You can reach us by mail sav@clas.com or by phone +33(0)4 79 72 69 18 or go directly to our website clas.com

If you have changed your mind regarding your purchase, please return this product before you attempt to install it.

CARACTERISTIQUES

Ce kit permet l'extraction du joint d'injecteur, le nettoyage des puits et la réparation des sièges d'injecteurs des moteurs diesel.

COMPOSITION

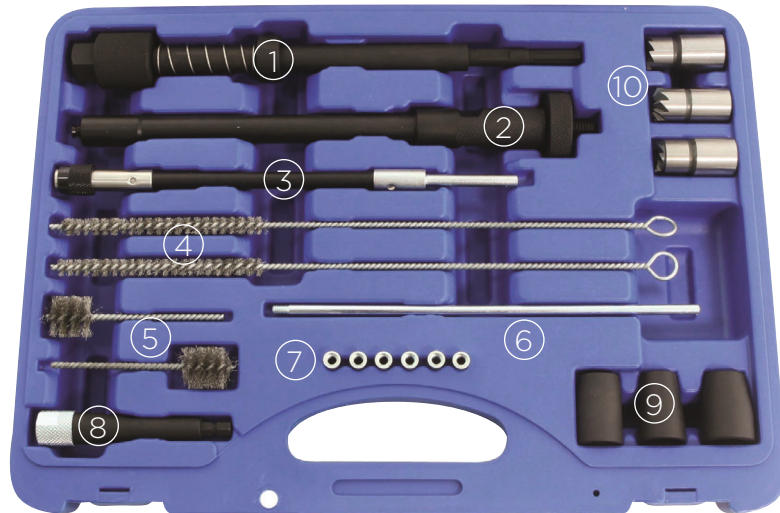

1	Porte fraise de siège d'injecteur
2	Extracteur de joint
3	Rallonge porte brosse
4	Brosses pour les trous d'injection
5	Brosses pour les puits d'injecteur
6	Tige de montage/démontage bouchon de nettoyage
7	Bouchons de nettoyage
8	Porte brosse
9	Cônes de guidage de la fraise de siège d'injecteur
10	Fraise de siège d'injecteur

PRECAUTIONS

Risque de brûlure lors d'intervention sur moteur chaud ;

- Assurez-vous qu'il n'y ait plus de pression dans les tubulures d'alimentation des injecteurs, risque de feu et dommages corporel ;
- Portez des lunettes de protection et des gants lors du démontage des injecteurs et travaux de nettoyage ;
- Reportez-vous au manuel d'atelier du véhicule, suivez les instructions de démontage et remontage pour éviter tout dommage au moteur ;
- Tout corps étrangé entré par erreur dans la chambre de combustion doit être retiré avant de démarrer le moteur pour éviter des dommages irréversibles au moteur ;
- Coupez le contact et déconnectez la batterie avant intervention pour éviter une mise en route inintentionnelle du moteur.

UTILISATION

Extraction du joint d'injecteur



Desserrer le cône d'expansion de l'extracteur en tournant la molette dans le sens inverse des aiguilles d'une montre.

Insérer l'extracteur dans le puit de l'injecteur et le bouger légèrement pour que le cône traverse le joint ;

Serrer la molette pour expandre le cône autour du joint et tirer pour l'extraire.

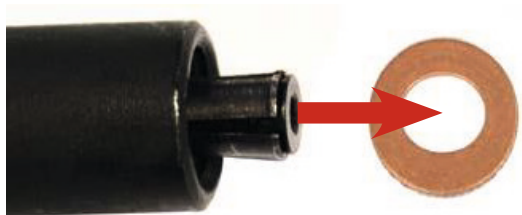

Nettoyage du puit d'injecteur avec les brosses

Utiliser les bouchons n°7 avec la tige de montage 6 pour obturer le trou d'injection et protéger la chambre de combustion des impuretés de nettoyage ;

Utiliser les brosses n°5 pour éliminer les résidus de combustion dans le puit et siège d'injecteur ;

Utiliser les brosses n°4 pour éliminer les résidus de combustion dans le trou d'injection.

Nettoyage du siège d'injecteur avec les fraises

Utiliser l'outil n°1 en assemblant les différents éléments avec le cône n°9 et la fraise n°10 adaptés à l'injecteur :

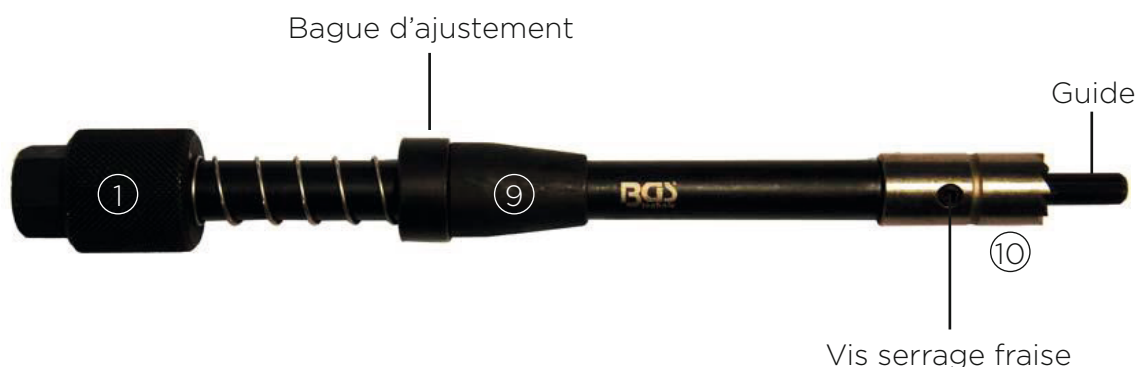

SPECIFICATIONS

This kit enables you to remove the injector seal, clean the wells and rebuild the injector seats on diesel engines.

COMPOSITION

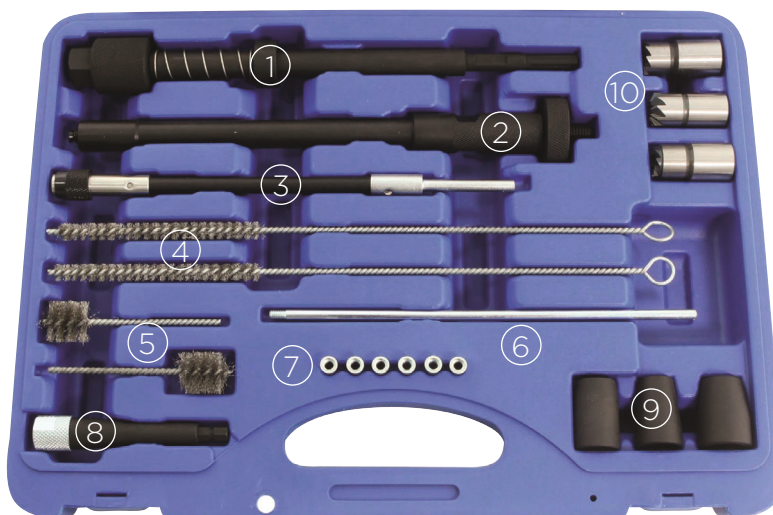

1	Injector seat cutter holder
2	Gasket extractor
3	Brush holder extension
4	Brushes for injection holes
5	Brushes for injector wells
6	Mounting/dismounting rod Cleaning plugs
7	Cleaning plugs
8	Brush holder
9	Injector seat cutter guide cones
10	Injector seat cutter

PRECAUTIONS

Risk of burns when working on a hot engine;

- Make sure there is no pressure in the injector feed pipes, as there is a risk of fire and personal injury;
- Wear safety goggles and gloves when disassembling injectors and cleaning;
- Refer to the vehicle's workshop manual and follow the disassembly and reassembly instructions to avoid engine damage;
- Any foreign matter that has mistakenly entered the combustion chamber must be removed before starting the engine, to avoid irreversible engine damage;
- Switch off the ignition and disconnect the battery before starting the engine.

USE

Removing the injector seal



Loosen the extractor expansion cone by turning the knob counter-clockwise.

Insert the extractor into the injector well and move it slightly so that the cone passes through the gasket;

Tighten the knob to expand the cone around the seal and pull to extract it.



Cleaning the injector well with brushes

Use n°7 plugs with mounting pin 6 to seal the injection hole and protect the combustion chamber from cleaning impurities;

Use n°5 brushes to remove combustion residues from the injector well and seat;

Use n°4 brushes to remove combustion residues from the injection hole.

Cleaning the injector seat with burrs

Utiliser l'outil n°1 en assemblant les différents éléments avec le cône n°9 et la fraise n°10 adaptés à l'injecteur :





CLAS Equipements

ZA de la CROUZA
73800 CHIGNIN
FRANCE

Tél. +33 (0)4 79 72 62 22
Fax. +33 (0)4 79 72 52 86

OM 9100BL

KIT NETTOYAGE SIEGES INJECTEURS
INJECTOR SEAT CLEANING KIT

Si vous avez besoin de composants ou de pièces, contactez le revendeur
En cas de problème veuillez contacter le technicien de votre distributeur agréé

If you need components or parts, please contact the reseller.
In case of problems, please contact your authorized technician.